

# COUPE DE PROVENCE

## 2024

# Séance 2 21 Février 2024

- 24 à 27 donnes en simultané
- Equilibrage des lignes obligatoires
- Pas de centres réservés aux joueurs 3<sup>ème</sup> et 4<sup>ème</sup> Série.
- Bonus PE aux joueurs participant aux 6 séances.
- Points de Performance attribués lors de la Finale 1<sup>ère</sup>/2<sup>ème</sup> Séries Majeures.
- Points d'experts doublés lors de la Finale 2<sup>ème</sup> Séries mineure, 3<sup>ème</sup>/4<sup>ème</sup> séries.
- Donnes commentées téléchargeables sur le site du Comité.

Mode de qualification par paire sur les 4 meilleures séances pour les finales se déroulant en septembre :

- **Finale 1<sup>ère</sup> et 2<sup>ème</sup> Séries Majeures** : Tournoi par paires.
- **Finale 2<sup>ème</sup> Séries mineure, 3<sup>ème</sup> Séries et 4<sup>ème</sup> Séries** : Tournoi par paires.

Au maximum 120 joueurs (2 X 60 paires) seront qualifiés :

**Au moins deux paires de chaque club organisateur** pour chaque finale seront qualifiées.

**Un joueur qualifié** parmi les 120 premiers du classement des 4 meilleures séances **ne sera retenu** que s'il a joué au moins trois fois avec un même partenaire.

Les dates de la Coupe de Provence 2024 : 24 janvier, 21 février, 20 mars, 17 avril, 29 mai et 19 juin. Finale mercredi 18 septembre 2024



Donnes commentées par Arnaud Ancussy

Donnes commentées par Arnaud Ancussy

### Etui 1

Nord Donneur  
 Personne vulnérable

<p>♠ D V 6 2          ♥ A 3          ♦ A 10 8 3 2          ♣ R 10</p>	<p>♠ 3          ♥ V 10 6 5 4          ♦ R V 7 5          ♣ V 8 3</p>	<div style="border: 2px solid green; padding: 5px; text-align: center; width: 60px; margin: 0 auto;"> <p>N O   E S</p> </div> <p>♠ A 7 5 4          ♥ D 9 8 2          ♦ D 9          ♣ D 7 2</p>	<p>♠ R 10 9 8          ♥ R 7          ♦ 6 4          ♣ A 9 6 5 4</p>
---	--	---	--

<i>Ouest</i>	<i>Nord</i>	<i>Est</i>	<i>Sud</i>
	Passe	Passe	Passe
1 ♦	Passe	1 ♥	1 SA
Passe	2 ♣	X	Passe
2 SA	Passe	Passe	Passe

S ayant passé d'entrée a une enchère pour montrer 4 ♠ avec 5 ou 6 ♣: 1 SA  
 Cela ne peut pas être une enchère naturelle, conventionnellement elle montre ce type de main.  
 O passe, **un contre montrerait 3 cartes à ♥ ou 18 points et + ( c'est ce que l'on appelle le contre coopératif).**

N dit 2 ♣ et E contre pour montrer qu'il est maximum de son passe.

O sait que son camp a **maximum** 25 points et que les couleurs ne seront pas bien réparties.

Il se contente de 2 SA.

N entame du 3 ♣

**Pour rappel:** en jouant le système 4ème meilleure, on entame pair-impair dans la couleur du partenaire ( la petite dans 3 ou 5 cartes, on montera ensuite pour montrer un nombre impair. Une grosse puis une petite montrant un nombre pair ) .

S ,voyant le 2 au mort, sait que son partenaire a 3 cartes. Il ne sait pas si c'est au V ou au R, mais dans les deux cas il faut garder les communications et mettre un petit ♣ ( avec V103 N aurait entamé du V).

O est en main au 10. Il sait que N est singleton ♠( S a annoncé 4 ♠), faire l'impasse ne servirait à rien.

Si les ♦ sont 3-3, cela veut dire que N a six cartes à ♥. Il y a des chances qu'il ouvre de 2 ♥ .

Le plan de jeu se dessine. Libérer nos ♠ et essayer de faire deux levées à ♦ (plus probable avec 7 ♦ sans RV qu'à ♥ avec 6 ♥ sans RV10).

Après le 10♣ O joue ♠ pour l'As et ♠ que S prend du R. Il rejoue x♣ pour garder la communication. Si son partenaire a entamé dans Rxx son camp va faire 4 levées de ♣ et s'il a entamé dans Vxx il lui restera un ♣ pour en rejouer quand il sera en main.

O prend du R et joue ♦ vers la D.N prend du R et rejoue son dernier ♣. S fait ses 3 ♣.

Le flanc aura fait 1 ♠+1 ♦+3 ♣

**Etui 2**

Est Donneur  
N-S vulnérable

♠ 8 6 3 2	♠ A R D 7 5 4	♠ 9
♥ R 8 2	♥ A 10 7 4	♥ D V
♦ 10	♦ R D 4	♦ A 9 6 5 3 2
♣ V 10 6 4 3	♣ —	♣ A R 8 2

♠ V 10
♥ 9 6 5 3
♦ V 8 7
♣ D 9 7 5

<i>Ouest</i>	<i>Nord</i>	<i>Est</i>	<i>Sud</i>
		1 ♦	Passe
Passe	X	2 ♣	Passe
3 ♣	X	Passe	3 ♥
Passe	4 ♥	5 ♣	Passe
Passe	X	Passe	Passe
Passe			

Sur 1 ♦, avec 4 points O passe. N a beaucoup de jeu, il contre.

**Pour rappel:** Le contre de réveil démarre à 8 points avec une belle distribution (4-4-4-1).

Avec une belle ouverture il faut contrer ( le réveil par une couleur est limité à 13 points).

Avec son 6-4, E dit 2 ♣. S, qui est très faible, passe et O dit 3 ♣. Il a passé sur 1 ♦, son partenaire sait qu'il n'a pas de jeu, il faut l'informer du fait que l'on a un beau fit au moins 9ème.

N recontre avec sa belle main et E passe.

S montre ses 4 cartes à ♥ par l'enchère de 3 ♥ et N qui a vraiment une belle main rajoute le 4ème.

Même avec 4 petits ♥ en face, il peut gagner avec les ♥ 3-2 en rendant 2 ♥+1 ♦.

E n'a que 2 levées contre 4 ♥ ( peut être 3 si le partenaire a le 10♥ 3ème), il ne s'attend pas au R♥ chez son partenaire. Il défend donc à 5 ♣ qui devrait faire au pire 3 de chute ( 500 contré contre 620 à 4 ♥=) avec un ♠+2 ♥+1 ♦+1 ♣.

S entame le 6 ♥ ( la deuxième dans quatre petites cartes). N prend, tire l'A♠ et n'a pas de bon retour. Il sait que le déclarant n'a qu'un ♠, sinon S serait singleton et l'aurait entamé.

Il sait que le déclarant n'a que 2 ♥. Il a donc 6 ♦+4 ♣ ou 5 ♦+5 ♣. Il rejoue ♥.

Si N avait un atout, le retour atout serait évident pour contrer un plan de double coupe. Le fait que N ne rejoue pas atout montre qu'il n'en a pas.

E fera 10 levées en coupant 1 ♠ du 2 ♣ en tirant ses deux ♥ maîtres et en jouant en double coupe. 2 ♥+ A♦+ 3 coupes à ♠ en E + 2 coupes à ♦+V10♣.

5 ♣x-1

### Etui 3

Sud Donneur  
E-O vulnérable

	♠ 7 5 4 2		
	♥ A		
	♦ D V 9 7 5		
	♣ A 10 8		
♠ D 10 6 3		♠ A R	
♥ R 8 6 5 4 3		♥ D V 10 9	
♦ 6		♦ 8 3	
♣ 6 4		♣ R 7 5 3 2	
	♠ V 9 8		
	♥ 7 2		
	♦ A R 10 4 2		
	♣ D V 9		



<i>Ouest</i>	<i>Nord</i>	<i>Est</i>	<i>Sud</i>
Passe	1 ♦	Passe	Passe
Passe	Passe	Passe	2 SA

O ne peut pas ouvrir de 2 ♥ avec ses quatre ♠ corrects.

E ne peut pas contrer 1 ♦ avec seulement 2 ♠.

Après passe, S n'a pas d'enchère satisfaisante (à moins de jouer le SMI). Il est trop beau pour 3 ♦. Il dit 2 SA montrant ses 11 points.

La séquence s'arrête là.

O entame du 5 ♥.

Après ses cinq levées de ♦, S doit faire l'impasse ♣ pour essayer de gagner. E qui avait défaussé trois ♣ sur les ♦ prend du R♣.

Après le R♣, le camp EO fait le reste des levées. -2

Si O prend le 3ème ♥, E rendra 1 ♣ pour -1

Le contrat de 4 ♥ gagne en EO, mais à moins d'avoir ouvert de 2 ♥ il est impossible à appeler.

**Etui 4**

Ouest Donneur  
tout le monde vulnérable

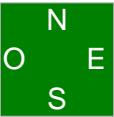
<p>♠ R 10 9 6 ♥ R 10 4 ♦ 9 6 4 ♣ 10 9 3</p>		<p>♠ D 7 3 2 ♥ D 2 ♦ 8 7 5 3 2 ♣ D 5</p>	<p>♠ A V 5 4 ♥ 8 6 3 ♦ A R D V ♣ R 2</p>
<p>♠ 8 ♥ A V 9 7 5 ♦ 10 ♣ A V 8 7 6 4</p>			

<i>Ouest</i>	<i>Nord</i>	<i>Est</i>	<i>Sud</i>
Passe	Passe	1 ♦	2 SA
Passe	3 ♣	X	Passe
3 ♠	Passe	Passe	Passe

E est trop beau pour ouvrir de 1 SA, il ouvre de 1 ♦. S fait son bicolore ( 2 SA montre les deux moins chères restantes: ici ♣+♥ ) avec son 6-5.

**Pour rappel:** un bicolore en intervention est au moins 5-5

	Bicolores indéterminés	Bicolores précisés	Bicolores super précisés
1 ♦	2 ♦: les majeures	2 ♦: les majeures	2 ♦: les majeures
	2 SA: ♣+♥	2 SA: ♣+♥	2 SA: ♣+♥
			3 ♣: ♠+♣

O passe et N qui n'est fitté dans aucune des deux couleurs de son partenaire dit 3 ♣.  
E contre pour montrer son gros jeu et O qui est 4333 avec un R♥ dont l'utilité n'est pas certaine se contente de 3 ♠.

N entame de la D♣

S prend le R, joue le V puis un ♣ sur lequel N défause un ♥. O est limité à 9 levées:

- Si O purge les atouts, S fera ses ♣ maîtres en main à l'A♥
- Si O laisse trainer un atout, N pourra couper un ♥

Sur l'entame de la D♥ O arrivera à faire 10 levées.

Si vous arrivez à jouer de la main d'E il y a toujours 10 levées.

**Etui 5**

Nord Donneur  
N-S vulnérable

	♠ D 10 9 8 5		
	♥ R D 8 5 4		
	♦ V		
	♣ 10 4		
♠ 7 6		♠ —	
♥ A V 7		♥ 10 9 6 3	
♦ A R 10 9 3		♦ 8 7 5 4	
♣ V 7 5		♣ R 9 8 3 2	
	♠ A R V 4 3 2		
	♥ 2		
	♦ D 6 2		
	♣ A D 6		

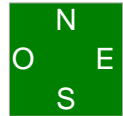

<i>Ouest</i>	<i>Nord</i>	<i>Est</i>	<i>Sud</i>
	Passe	Passe	1 ♠
X	4 ♠	Passe	Passe
Passe			

E aimerait parler, la vulnérabilité est tentante...

Mais si c'est son partenaire qui a beaucoup de jeu cela va amener à une catastrophe.

A 4 ♠ S perdra 1 ♥+1 ♦

**Etui 6**

Est Donneur  
E-O vulnérable

♠ 10 9 6	♠ A V	♠ R D 8 5 3 2
♥ A 7 6	♥ R V 8	♥ D 9 4
♦ A 6 2	♦ R D 10 4	♦ V 7 5
♣ D 9 8 2	♣ A V 5 3	♣ 6

♠ 7 4	♠ 7 4
♥ 10 5 3 2	♥ 10 5 3 2
♦ 9 8 3	♦ 9 8 3
♣ R 10 7 4	♣ R 10 7 4

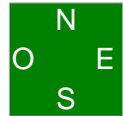

<i>Ouest</i>	<i>Nord</i>	<i>Est</i>	<i>Sud</i>
Passe	X	2 ♠	Passe
Passe	3 SA	Passe	3 ♥
Passe		Passe	Passe

O avec ses 10 points 4-3-3-3 rouge passe sur 2 ♠ . N X toute distribution. S dit 3 ♥ qui montre une main de moins de 8 points. Avec une main de 8-10 on aurait dit 2 SA mini cüebid. ( le mini cüebid après le contre d'un deux faible est dans le standard Français. Le jouer après un réveil fait l'objet de beaucoup de discussions. Je vous conseille d'en parler avec votre partenaire). N avec ses 19 points et un bel arrêt ( dès que le partenaire 10xx c'est un double arrêt) dit 3 SA.

Sur entame du R♠, O doit débloquent le 10 et rejouer le 9 lorsqu'il sera en main.  
Le camp EO fera 5 ♠+2 As

**Etui 7**

Sud Donneur  
tout le monde vulnérable

<p>♠ D V 7 2 ♥ — ♦ R V 10 7 6 5 2 ♣ 4 2</p>	<p>♠ A R 10 6 ♥ R V 10 2 ♦ — ♣ D V 10 7 5</p>	<p>♠ 9 8 3 ♥ D 8 7 6 ♦ A 9 8 4 ♣ R 8</p>	<p>♠ 5 4 ♥ A 9 5 4 3 ♦ D 3 ♣ A 9 6 3</p>
---	---	--	--



<i>Ouest</i>	<i>Nord</i>	<i>Est</i>	<i>Sud</i>
			Passe
Passe	1 ♣	Passe	1 ♥
1 SA	3 ♥	Passe	4 ♣
Passe	4 ♦	X	Passe
Passe	4 SA	Passe	5 ♥
Passe	6 ♥	Passe	Passe
Passe			

O après avoir passé d'entrée montre ses 4 ♠ et sa longue à ♦ par l'enchère de 1 SA.

N a une trop belle main pour se contenter de 2 ♥. Il dit 3 ♥ qui montre une main de deuxième zone (15-17, c'est ce que vaut sa main) avec une courte sinon il l'aurait ouverte de 1 SA.

S avec son fit 9ème et ses deux As nomme son contrôle ♣ ( la partenaire pourrait avoir ♠ ADx

♥ RDxx auquel cas il y a 12 levées à la bataille. S ayant passé d'entrée ne s'attendra pas à ♦ x une main de 15 points. N nomme son contrôle ♦ que E contre pour faciliter l'entame ♣ RDxxx à son partenaire. S passe déniait le contrôle dans la couleur.

**Pour rappel:** Si S fait une enchère sur le contre, il montre le contrôle en second (R ou singleton) à ♦ + le contrôle dans la couleur nommée. Si S surcontre, il montre le contrôle du 1er tour à ♦ N sachant que S n'a pas l'A♦ (il aurait surcontré) pose le Blackwood. S répond ses deux As. N sait que son partenaire ne peut pas avoir AR♣+A♥ il aurait probablement ouvert.

Jouer le chelemn revient à trouver le R♣ ou la D♥.

Il appelle donc 6 ♥

- O entame le V♦ coupé par N qui joue le R♥ ( O ayant montré au moins 5 ♦ et 4 ♠ a plus de chance d'être court à ♥).

Les étant 4-0 cela l'empêche de couper un deuxième ♦, le 8♥ d'E se ferait.

S joue trois tours de ♥ fait l'impasse ♣, purge le dernier atout, remonte à ♠ et refait l'impasse ♣. Tout étant bien placé, il fera 13 levées.

- Sur entame ♣, la D, le R et l'A. S coupe un ♦, joue le R♥ puis deux autres coups de ♥. Il reviendra en main en coupant un ♠. Il purgera le dernier atout et tablera, le dernier ♦ partant sur le 5ème ♣.

- sur entame D♠, S défaussera un ♦ en impassant le V♠ après avoir joué 4 tours d'atout et un autre sur le 5ème ♣ ( si les ♥ n'avaient pas été 4-0, il aurait pu jouer 3 tours de ♥, impasser le V♠, défausser un ♦ sur le R♠, couper un ♠, couper le dernier ♦ et faire l'impasse ♣ pour assurer 12 levées)



**Etui 8**

Ouest Donneur  
Personne vulnérable

♠ V 10 9 5 2	♠ R 8 4	♠ 7 6									
♥ 10 9	♥ A D V 6 5	♥ R 7 4 3 2									
♦ A 10 4	♦ D V 5 3	♦ 7 6									
♣ V 9 6	♣ D	♣ 8 5 4 3									
<table style="border: 2px solid green; width: 60px; height: 60px; margin: auto; text-align: center; border-collapse: collapse;"> <tr><td></td><td>N</td><td></td></tr> <tr><td>O</td><td></td><td>E</td></tr> <tr><td></td><td>S</td><td></td></tr> </table>				N		O		E		S	
	N										
O		E									
	S										
♠ A D 3											
♥ 8											
♦ R 9 8 2											
♣ A R 10 7 2											

<i>Ouest</i>	<i>Nord</i>	<i>Est</i>	<i>Sud</i>
Passe	1 ♥	Passe	2 ♣
Passe	2 ♦	Passe	3 ♦
Passe	3 ♥	Passe	3 ♠
Passe	4 ♣	Passe	4 ♠
Passe	4 SA	Passe	5 ♦
Passe	6 ♦	Passe	Passe
Passe			

3 ♦ est forcing de manche. N nomme son contrôle et S son contrôle ♠. N annonce son contrôle ♣ (certains n'aiment pas annoncer une courte dans la couleur du partenaire, mais ici c'est la D. C'est une carte importante). S ne veut pas poser le Blackwood car il ne saurait quoi faire si son partenaire répond 1 clé (le chelem est très mauvais si le partenaire n'a pas DV♦). Il dit 4 ♠ afin que ce soit son partenaire qui pose le BW. Quand N apprend que S a 3 clés (BW 31-30) il nomme le chelem.

**Jouez le BW 41-30** il est plus efficace que le 30-41. Comme on répond plus souvent 1 clé que 0, cela permet de s'arrêter à 5 ♣ à l'atout ♣. Cela permet également de demander la D♥. Sur 5 ♣ on peut dire 5 ♦ pour demander la D♥.

Exemple:

1 ♥ p 3 ♥ p

4 SA p 5 ♣ p

5 ♦ p 5 ♥: je n'ai pas la D♥

5 ♠: j'ai la D♥ et le R♠

5 SA: j'ai la D♥ (ou je sais que nous avons 10 atouts) sans R extérieur

6 ♣: j'ai la D♥ et le R♣

6 ♦: j'ai la D♥ et le R♦

12 levées sans soucis.

Le V♣ étant 3ème il y a également 12 levées à SA

### Etui 9

Nord Donneur  
E-O vulnérable

	♠ A V		
	♥ V 9 7 6 5 4 2		
	♦ D 9 6 4		
	♣ —		
♠ R 8 5		♠ 7 6 4	
♥ R 3		♥ A D 8	
♦ 8 7		♦ A 10 5 3	
♣ V 7 5 4 3 2		♣ A D 10	
	♠ D 10 9 3 2		
	♥ 10		
	♦ R V 2		
	♣ R 9 8 6		

<i>Ouest</i>	<i>Nord</i>	<i>Est</i>	<i>Sud</i>
	3 ♥	3 SA	Passe
Passe	Passe		

Vert contre rouge en premier il faut être agressif. Vous avez deux chances sur trois de barrer les adversaires.

Vos coeurs ne sont pas beaux, mais vous avez une main 7-4. Ouvrez de 3 ♥.

E n'a d'autre choix que dire 3 SA

S entame du 10 ♥

E voit que s'il arrive à faire 5 ♣ il va gagner son contrat: 3 ♥ +1 ♦ +5 ♣

Le risque est que le R ♣ soit troisième et qu'il ne puisse remonter au mort.

Pour éviter cela, il doit garder le R ♥ en remontée, prendre de sa main de l'A ♥ et jouer A ♣ et D ♣.

E joue donc l'A ♣. Patatras! les ♣ sont 4-0

Il rejoue ♣, S prend et E ne pourra faire mieux qu'une de chute.

Si les ♣ avaient été 3-1 il aurait fait 5 ♣ +1 ♦ +3 ♥

### Etui 10

Est Donneur  
tout le monde vulnérable

	♠ 6 5		
	♥ V 7 2		
	♦ R V 10 6 3		
	♣ R V 8		
♠ D			♠ R 7 3 2
♥ A 10 6			♥ 5 4 3
♦ D 7 5 4 2			♦ A 9 8
♣ A 7 6 4			♣ D 9 5
			♠ A V 10 9 8 4
			♥ R D 9 8
			♦ —
			♣ 10 3 2

<i>Ouest</i>	<i>Nord</i>	<i>Est</i>	<i>Sud</i>	
		Passe	1 ♠	
Passe	1 SA	Passe	2 ♥	
Passe	2 ♠	Passe	Passe	
Passe				

La main de S vaut une ouverture. elle est 6-4 avec de beaux intermédiaires.

Vous auriez ouvert sans vous poser de question cette main:

♠ R432

♥ R32 car elle comporte 12 points. Ce 6-4 de 10 points est beaucoup plus beau et  
♦ R32 génère plus de levées.

♣ R32

O est un peu juste pour contrer, la séquence va s'arrêter à 2 ♠. O ne peut prendre le risque de réveiller rouge.

Entame du 2 ♦ pour le 10 et l'As coupé.

Il faut essayer de monter deux fois au mort pour faire deux fois l'impasse ♠.

♣ pour le V et la D.E ne peut pas rejouer ♦, atout n'est pas intéressant, ♥ semble le plus neutre.

N est en main au V ♥ joue le R ♦ pour défausser un ♥ (il doit garder 2 ♣ pour remonter au mort au R ♣) et rejoue ♠ pour le 8 et la D. O rejoue A ♣ et ♣. Le déclarant refait l'impasse ♠, mais les ♠ étant 4-1 il perdra 2 ♠+1 ♥+2 ♣.

S aurait pu faire 9 levées en tirant l'A ♠, mais la probabilité des ♠ 4-1 avec un honneur sec est seulement de 11%

**Etui 11**

Sud Donneur  
Personne vulnérable

♠ A D 6 5 2	♠ 8 4	♠ R 9
♥ 10 8 6	♥ R D V 7 4 3	♥ 9 5
♦ 7 6	♦ 8	♦ R D V 10 5 4 3
♣ V 9 6	♣ A D 8 4	♣ 7 5
	<div style="display: inline-block; background-color: green; color: white; padding: 5px; text-align: center; border: 1px solid black;">             O N S E           </div>	
	♠ V 10 7 3	
	♥ A 2	
	♦ A 9 2	
	♣ R 10 3 2	

<i>Ouest</i>	<i>Nord</i>	<i>Est</i>	<i>Sud</i>
1 ♠	2 ♥	3 ♦	1 ♣
Passe	X	Passe	Passe
Passe	4 ♥	Passe	3 SA
Passe			Passe

O non vulnérable glisse 1 ♠, cela peut aider le partenaire à trouver une entame.

N annonce 2 ♥ qui promet 11 points et + avec au moins 5 ♥ ( ou 10 et au moins 6 ♥).

E annonce ses ♦.C'est une enchère non forcing, en effet on connaît au moins 12 pts en S, au moins 7 en O et au moins 10 en N. Le partenaire sait que nous ne pouvons pas avoir beaucoup de points.

S minimum passe et N réveille par contre pour montrer du jeu.

S dit 3 SA et N avec sa main 6-4 répète ses ♥.

C'est le contrat final.

Sur entame du R♠ il faudra penser à couper du V♥ le troisième tour de ♠.

S ne perdra que 2 ♠

4 ♥+1

**Etui 12**

Ouest Donneur  
N-S vulnérable

♠ R 10 8 6	♠ 7 5 3	♠ V 4
♥ 10 6 3	♥ A 9 2	♥ R D 4
♦ 7 2	♦ 9 8 5 4	♦ A 10 3
♣ R D 3 2	♣ A V 5	♣ 10 9 8 7 6

♠ A D 9 2	<table border="1" style="background-color: #008000; color: white; width: 40px; height: 40px; margin: auto;"> <tr><td style="text-align: center;">N</td></tr> <tr><td style="text-align: center;">O   E</td></tr> <tr><td style="text-align: center;">S</td></tr> </table>	N	O   E	S	♠ V 4
N					
O   E					
S					
♥ V 8 7 5		♥ R D 4			
♦ R D V 6		♦ A 10 3			
♣ 4		♣ 10 9 8 7 6			

<i>Ouest</i>	<i>Nord</i>	<i>Est</i>	<i>Sud</i>
Passe	Passe	Passe	1 ♦
Passe	1 SA	Passe	Passe
X	2 ♦	3 ♣	Passe
Passe	X	Passe	Passe
Passe			

O essaye de faire monter les enchères et réveille. N montre son fit à ♦ et E annonce ses ♣.

S n'a que 13 points et ne sait pas ce que vaut son singleton ♣, il passe.

N sait que son camp est majoritaire en points ( son partenaire a ouvert en 4ème d'une mineure, il a l'ouverture). Il voulait gagner 1 SA, puis 2 ♦. Ce n'est pas en passant qu'il va s'enrichir.

Il contre pour montrer à son partenaire qu'il est maximum de son 1 SA et qu'il veut punir.

E va perdre 1 ♠+1 ♥+1 ♦+2 ♣

3 ♣X-1

Si N ne contre pas, 3 ♣-1 pour un très bon coup puisque 1 SA et 2 ♦ gagnent.

Si O n'ose pas réveiller, 1 SA= 90 pour NS

**Etui 13**

Nord Donneur  
tout le monde vulnérable

♠ R V 4	♠ A D 8 2	♠ 6
♥ V 10 8 5 4 2	♥ D 7	♥ R 3
♦ A 9 3	♦ 10 5	♦ R V 8 6 4 2
♣ 6	♣ A D 8 5 3	♣ V 10 4 2

♠ 10 9 7 5 3
♥ A 9 6
♦ D 7
♣ R 9 7

<i>Ouest</i>	<i>Nord</i>	<i>Est</i>	<i>Sud</i>
Passe	1 ♣	Passe	1 ♠
3 ♥	2 ♠	Passe	Passe
Passe	Passe	Passe	3 ♠
Passe	Passe	Passe	Passe

E peut penser à intervenir à 1 ♦.Rouge,ce n'est pas obligatoire, on pourra éventuellement réveiller.

O n'est pas assez beau pour intervenir à 2 ♥ rouge, par contre il réveille avec ses 6 ♥.S connaissant le fit 9ème dit 3 ♠.

Entame du 6 ♣

C'est une entame surprenante qui provient surement d'un singleton.

O a réveillé, il a un peu de jeu sans AR♦ ( il peut avoir un des deux mais pas les deux) sinon il aurait entamé ♦.

Il a manifestement envie de couper, donc il a un résidu à ♠.

On va perdre 1 ♥ et 2 ♦, le but est de ne perdre que 1 ♠.

La meilleure chance est de faire l'impasse au R♠. Tirer l'A♠ puis rejouer ♠ n'est bon que si E a le R sec (6,2% voir \*ci-dessous) ou second (20%) soit un total de 26% alors que l'impasse est à 50%.

On va perdre 1 ♠+1 ♥+2 ♦

Si on avait joué 4, il n'aurait fallu perdre aucun ♠.

Deux options:

- La double impasse (25%)

- Jouer ♠ la D et tirer l'As si on voit un petit à droite demande les ♠ 2-2 avec le R placé (20%) ou revenir en main pour refaire l'impasse si on voit le V apparaître ( les ♠ 3-1 avec le V sec derrière AD soit 6,2%= **au total 26,2%** )

\* explication 6,2% : les ♠ 3-1 50%, mais 3-1 d'un côté seulement donc 25%  
le V sec seulement 1 chance sur 4 .Donc 25/4=6,2

Le meilleur maniement fait chuter 4 ♠

**Etui 14**

Est Donneur  
Personne vulnérable

	♠ D V	
	♥ R 5 4	
	♦ A R 10 6	
	♣ A D V 9	
♠ 8 5 3		♠ A R 9 4
♥ 8		♥ 10 9 6
♦ D 8 7 5 3		♦ 9 4 2
♣ R 8 6 3		♣ 10 4 2
	♠ 10 7 6 2	
	♥ A D V 7 3 2	
	♦ V	
	♣ 7 5	



<i>Ouest</i>	<i>Nord</i>	<i>Est</i>	<i>Sud</i>
		Passe	2 ♥
Passe	2 SA	Passe	4 ♦
Passe	4 ♥	Passe	Passe
Passe			

S a six beaux ♥ et quatre piques quelconques, il ouvre de 2 ♥. Avec quatre beaux piques et six coeurs moins beaux, il aurait passé.

N a un espoir de chelem à ♥ si son partenaire est maximum avec une pièce ♠ ou un singleton ♠.

Avant de dire 4 ♥, il vérifie en demandant à son partenaire ce qu'il a en disant 2 SA.

S avec son 6-4 est maximum, il dit 4 ♦ pour montrer son singleton.

Cela décourage N qui s'arrête à 4 ♥.

Sur entame du 3 ♦, le déclarant met l'As purge les atouts fait l'impasse ♣.

Il tire le R ♦ en jetant un ♠, coupe un ♦.

Il rendra 2 ♠

**Etui 15**

Sud Donneur  
N-S vulnérable

♠ D 10 6	♠ 3	♠ R 9 8 7 4
♥ 8 7 6 3	♥ A V 10 5 4 2	♥ R D 9
♦ R 8	♦ A 7 2	♦ 10 9
♣ A V 5 4	♣ 9 3 2	♣ R 8 7

♠ A V 5 2
♥ —
♦ D V 6 5 4 3
♣ D 10 6

<i>Ouest</i>	<i>Nord</i>	<i>Est</i>	<i>Sud</i>
Passe	1 ♥	1 ♠	Passe
2 ♥	Passe	2 ♠	2 SA
Passe	3 ♦	Passe	Passe
Passe			

N a une main trop belle pour ouvrir de 2 ♥. Il ouvre de 1.

E nomme ses ♠. S n'a pas une main pour jouer à SA, il annonce sa couleur montrant une main maximum du passe avec une couleur au moins 5ème.

O qui est fitté et maximum de son passe cüebide.

Quand l'enchère lui revient à 2 ♠, S montre à son partenaire son bel arrêt ♠ et N revient à 3 ♦.

S pourra couper deux ♠ et en défausser un sur l'A♥, il va perdre 1 ♦ + 3 ♣.

Il peut aussi couper un ♠ et faire l'impasse ♦, mais si elle rate il va chuter...



**Etui 16**

Ouest Donneur  
E-O vulnérable

♠ A 4	♠ R 10 9 3	♠ D 8 7 6 5
♥ A 6 3	♥ V 10 5	♥ R 9 7 4 2
♦ 3	♦ D V 9 7 4	♦ 6 5
♣ 10 9 8 5 4 3 2	♣ R	♣ 6

♠ V 2	♠ V 2
♥ D 8	♥ D 8
♦ A R 10 8 2	♦ A R 10 8 2
♣ A D V 7	♣ A D V 7

<i>Ouest</i>	<i>Nord</i>	<i>Est</i>	<i>Sud</i>
Passe	Passe	Passe	1 ♦
Passe	3 ♦	Passe	3 SA
Passe	Passe	Passe	

O vulnérable, ne peut pas ouvrir de 3 ♣.

S est trop beau pour ouvrir de 1 SA, sa main vaut plus de 17 points.

N dit 3 ♦, montrant une main d'une dizaine de points avec au moins 5 ♦

S nomme le contrat qu'il veut jouer: 3 SA

O entame du 10♣, le déclarant prend du R.

Il compte 9 levées avec 5 ♦ +4 ♣

Pour essayer d'en gagner une il doit faire soit un ♥ soit un ♠

Jouer ♥ est gratuit, il ne peut pas perdre plus de 2 ♥ et 2 ♠

Quand O prendra, s'il joue ♠, il faudra passer la bonne pour faire +1. Sinon il perdra 2 ♥ +2 ♠

**Etui 17**

Nord Donneur  
Personne vulnérable

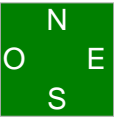
<p>♠ A R D 3 ♥ R ♦ 10 9 8 5 2 ♣ D 6 2</p>	<p>♠ 9 8 6 ♥ A D 8 7 4 ♦ V 6 3 ♣ V 4</p>	<p>♠ 10 4 ♥ 10 9 6 5 ♦ A R ♣ A R 10 8 5</p>	
	<p>♠ V 7 5 2 ♥ V 3 2 ♦ D 7 4 ♣ 9 7 3</p>		

<i>Ouest</i>	<i>Nord</i>	<i>Est</i>	<i>Sud</i>
	Passe	1 SA	Passe
2 ♣	Passe	2 ♥	Passe
3 SA	Passe	Passe	Passe

E a une main trop belle pour ouvrir de 1 ♣.  
 14 points avec une belle cinquième et trois 10 valent largement 15 points.  
 En ouvrant de 1 ♣, si le partenaire répond 1 ♠ E n'a plus d'enchère.  
 Dire 1 SA ne rendrait pas hommage à sa main  
 Dire 2 ♥ n'est pas bon, il promettrait un bicolore de 18 points et + (éventuellement 17 très beaux).  
 S n'a pas d'entame satisfaisante, il connaît 4 ♠ à sa gauche et 4 ♥ à sa droite.  
 Il va plutôt entamer mineure en essayant de ne rien filer  
 L'entame du 9♣ en **Top of nothing** ( la plus grosse dans trois petites cartes ) semble la moins risquée.  
 E va faire 3 ♠+2 ♦+5 ♣ à moins d'une erreur de défausse.  
 Si S décide d'entamer le 2 ♠ en quatrième meilleure, E n'aura pas de mal à laisser courrir vers son 10. Il fera 11 levées

6 ♣ gagne grace aux répartitions sympatiques mais il est impossible à appeler

**Pour rappel: la quatrième meilleure**

le système se décompose ainsi:

- la quatrième de la longue avec un honneur HxxX(xx)
- la deuxième de la longue sans honneur xXxx(xx)
- la plus grosse dans trois petits Xxx (Top of nothing)
- la deuxième dans un honneur 3ème HXx
- pair impair dans la couleur du partenaire

**Etui 18**

Est Donneur  
N-S vulnérable

♠ R D 9 7 6 4	♠ 10 3	♠ A
♥ D 10 9 7	♥ A 6 3	♥ V 5 4 2
♦ —	♦ R V 10 9 8	♦ D 5 4 3
♣ A 5 4	♣ V 8 7	♣ D 9 3 2

♠ V 8 5 2	<table border="1" style="background-color: #008000; color: white; width: 40px; height: 40px; margin: auto;"> <tr><td style="text-align: center;">N</td></tr> <tr><td style="text-align: center;">O E</td></tr> <tr><td style="text-align: center;">S</td></tr> </table>	N	O E	S	♠ A
N					
O E					
S					
♥ R 8		♥ V 5 4 2			
♦ A 7 6 2		♦ D 5 4 3			
♣ R 10 6		♣ D 9 3 2			

<i>Ouest</i>	<i>Nord</i>	<i>Est</i>	<i>Sud</i>
1 ♠	Passe	Passe	Passe
2 ♥	Passe	1 SA	Passe
Passe	Passe	3 ♥	Passe

E fait un effort sur 2 ♥ ( ce n'est pas obligatoire avec les deux D mineures qui ne semblent pas très utiles) et O minimum passe sur 3 ♥.

Entame V♦, on craint des défausses sur les ♠. Il faut essayer de libérer rapidement des levées. S a un gros problème, son partenaire a-t-il entamé dans V10xx et il faut mettre l'A? Ou dans RV10x(x) et il faut mettre petit?.

La prudence incite à mettre l'As. Si O a le R sec le décalrant fera la D au lieu du R et si ce n'est pas le cas, la D n'est pas encore libérée.

O coupe.

Il y a 20 points dehors et personne n'a parlé. Les points semblent être répartis et les ♦ 5-4. Avec 6 ♦, un joueur se serait sûrement manifesté.

Le fait d'être raccourci d'entrée nous empêche de jouer atout, le camp adverse pourrait tirer 3 tours d'atout et si les ♠ ne sont pas 3-3 ( répartition 3-3:36%) on ne pourrait pas faire notre contrat.

Le plus engageant est de se tourner vers une double coupe en espérant que les ♠ sont 3-3, ou que les 4 ♠ sont en S avec le 6 ou le 8 en N mais pas les deux pour réussir à faire deux coupes.

C'est parti:

♠ pour l'A et ♦ coupé.

R♠ et D♠ que N coupe du 6 surcoupé du V♥

♦ coupé et ♠ coupé ( si N coupe de l'As il devra rejouer ♣ pour réduire à =)

♦ coupé et l'A♣ pour 9 levées.

**Etui 19**

Sud Donneur  
E-O vulnérable

	♠ R D V 6		
	♥ V		
	♦ V 9 6 3		
	♣ V 10 8 2		
♠ 10 8 4		♠ 9	
♥ D 3		♥ A 9 7 6 4	
♦ 8 5 4		♦ A R D 10 7	
♣ A D 6 5 3		♣ 9 4	
	♠ A 7 5 3 2		
	♥ R 10 8 5 2		
	♦ 2		
	♣ R 7		



<i>Ouest</i>	<i>Nord</i>	<i>Est</i>	<i>Sud</i>
Passe	Passe	1 ♥	1 ♠
X	2 SA	3 ♦	3 ♠
Passe	Passe	Passe	

L'enchère de 2 SA de N montre 4 atouts dans une main de 7-9 points.

Cette enchère s'appelle le mixed-raise.

La jouer naturel n'a pas d'intérêt. Pour jouer 2 SA il faut 23 points ,or vous et votre partenaire avez passé d'entrée. Vous avez donc maximum 22 points.

Mieux vaut la jouer fittée. Cela vous permet de mieux zoner votre main pour que votre partenaire puisse prendre la bonne décision.

2 ♥ : fitté 11 points 3 cartes

2 SA: fitté 7-9 4 cartes

3 ♥ : fitté 11 points 4 cartes

3 ♠ : fitté 4cartes au moins barrage (moins de 7 points)

O entame de la D♥ ce qui vous simplifie la tâche.

E prend de l'A,tire le R♦ .Avec V963 au mort O doit donner son compte.

Il met le 4 pour montrer 3 cartes ( s'il était singleton, il l'aurait entamé).

E rejoue ♣.

Le camp EO fera 1 ♥+1 ♦+2 ♣

**Etui 20**

Ouest Donneur  
tout le monde vulnérable

♠ A R V 6 3 2	<div style="display: inline-block; background-color: green; color: white; padding: 5px; border: 1px solid black;"> <table style="border-collapse: collapse; margin: 0;"> <tr><td style="padding: 2px;">O</td><td style="padding: 2px;">N</td><td style="padding: 2px;">E</td></tr> <tr><td style="padding: 2px;">S</td><td style="padding: 2px;"></td><td style="padding: 2px;"></td></tr> </table> </div>	O	N	E	S			♠ 9 7 5
O	N	E						
S								
♥ R 7		♥ V 8 6 2						
♦ V 5		♦ R 8 3						
♣ 9 4 2		♣ 7 6 5						
	♠ —							
	♥ D 4 3							
	♦ A D 10 9 7 6 4 2							
	♣ 10 3							

<i>Ouest</i>	<i>Nord</i>	<i>Est</i>	<i>Sud</i>
1 ♠	2 ♣	Passe	2 ♦
Passe	2 ♥	Passe	5 ♦
Passe	Passe	Passe	

S impose ses ♦.

Le déclarant fera 11 ou 12 levées selon qu'il joue A♦ et petit ♦ ou A♦ et D♦ pour écraser le V♦ second d'Ouest.

Dans un cas on joue le R second dans une main et dans l'autre cas le V second.

### Etui 21

Nord Donneur  
N-S vulnérable

		♠ R 8 7 5 3		
		♥ A 5 2		
		♦ A 3		
		♣ 10 9 6		
♠ 6			♠ A V 10 9 4 2	
♥ D 9 7 6 4			♥ V 3	
♦ R V 9			♦ D 6	
♣ A R 5 2			♣ V 7 3	
		♠ D		
		♥ R 10 8		
		♦ 10 8 7 5 4 2		
		♣ D 8 4		
<i>Ouest</i>	<i>Nord</i>	<i>Est</i>	<i>Sud</i>	
	Passé	2 ♠	Passé	
Passé	Passé			

Entame 8♦

N prend de l'As et en rejoue.

Le déclarant prend du R♦ du mort et joue ♠. N met le 3.

E pourrait penser à faire l'impasse, mais l'entame et le retour montre que un des deux défenseurs va couper le troisième ♦.

Mieux vaut prendre de l'As ♠ et rejouer le V, si un des défenseurs coupe à ♦, ce sera peut-être d'un atout maître.

A♠, la D♠ apparaît.

Soit les ♠ sont 5-1 avec le R♠ cinquième en N, soit ils sont 4-2 avec RD secs en Sud.

Dans les deux cas, il faut essayer de couper avec des petits atouts

, afin de faire 3 ♠+2 coupes+1 ♦+2 ♣.

Le mieux est donc de jouer le V♥.

Si S prend:

- s'il rejoue ♥, vous faites l'impasse au 10. Comme elle fonctionne, vous n'avez plus besoin de couper un ♥.

- s'il rejoue ♦ (peu probable, il sait que vous surcoupez), vous pourrez surcouper et impasser le 10♥. Cela fonctionne tant mieux, sinon vous auriez coupé un ♥ en remontant à l'A♣.

- s'il rejoue ♣, vous êtes à la croisée des chemins, sans autre élément que le passe d'entrée de N. On lui connaît l'A♦, sûrement l'A♥ (avec AR♥, S aurait entamé ♥). S'il a le R♠, il ne peut pas avoir la D♣.

La théorie du moindre choix dit que quand un joueur met un honneur, il y a plus de 60% de chances qu'il n'ait pas eu le choix. Son honneur est sec. Donc la D a plus de chances d'être sèche.

Le R de ♠ est donc probablement en N et il vaut mieux mettre petit ♣..

Si S fait la faute de ne pas mettre le R♥, il vous suffira de rejouer ♥ vers la D après avoir rejouer ♦ coupé surcoupé.

**Etui 22**

Est Donneur  
E-O vulnérable

♠ 9	♠ 10	♠ A R 7 5 4
♥ A 3	♥ 9 8 4	♥ 10 6 5
♦ A R 9 5 4	♦ D 10 6 2	♦ 8 3
♣ A V 10 9 7	♣ R D 8 6 5	♣ 4 3 2
	<div style="display: inline-block; border: 1px solid black; background-color: green; padding: 5px; text-align: center; margin: 5px;">             N O   E S           </div>	
	♠ D V 8 6 3 2	
	♥ R D V 7 2	
	♦ V 7	
	♣ —	

<i>Ouest</i>	<i>Nord</i>	<i>Est</i>	<i>Sud</i>
		Passe	1 ♠
2 SA	Passe	3 ♣	3 ♥
X	Passe	4 ♣	Passe
Passe	Passe		

S a une belle main, il n'y a que 10 points mais 6-5 avec des honneurs concentrés. C'est une main plus belle que 12 points 4-3-3-3, elle mérite une ouverture.

O fait un bicolore mineur avec son beau 5-5 (*pour rappel*, un bicolore en intervention est au moins 5-5, jamais 5-4, unique exception le Landy sur l'ouverture de 1 SA).

E rectifie à 3 ♣ et S annonce ses 5 ♥. pour nommer les ♥ avec seulement 4 cartes, il lui aurait fallu plus de points et il aurait contré d'appel.

O contre pour annoncer qu'il a un beau bicolore (il aurait pu le faire avec 12 points, ici il en a 16), de façon à ce que son partenaire puisse prendre la bonne décision.

E a AR♠ mais rien ne lui assure que 3 ♥ chute. Dire 4 ♣ est la décision la plus sage.

N peut contrer, mais cela facilitera le jeu du déclarant qui jouera à carte ouverte.

Entame R♥, E peut penser que S n'ayant pas entamé ♦, il n'a pas de singleton ♦.

A♥, AR♠ pour défausser un ♥. N coupe. E connaît maintenant le 6-5 de S.

N rejoue ♥ coupé en O. On lui connaît 3 ♥ (il a du mettre le 4 à l'entame et repartir du 8 ou du 9 montrant un nombre impair de cartes) en plus du singleton ♠. il doit donc avoir 5 ♦ + 4 ♣ ou l'inverse.

- S'il a 5 ♦ et 4 ♣, il faut tirer l'A♣ (pour enlever l'atout de S) et couper un ♦, on remonte au mort en coupant un ♥ et on recoupe un ♦, et on recoupe un ♥.

On remet N en main à son cinquième ♦, il joue R♣ et ♣ et fera encore un ♣.

Le déclarant aura fait: 1 ♠ + 1 ♥ + A♣ + AR♦ + 2 coupes à ♦ + 2 coupes à ♥ + encore 1 ♣ = 10 levées.

Si on tire AR♦ d'abord, S n'a qu'à couper et rejouer ♠ pour nous battre.

Si N a 4 ♦ + 5 ♣

Il faut jouer AR♦ et ♦ coupé. ♥ coupé et ♦ coupé. ♥ coupé et le cinquième ♦. N est obligé de couper et de rejouer ♣ dans la fourchette AV10 ce qui nous permet de faire 2 ♣.

On aura fait: A♥ + A♠ + AR♦ + 2 coupes à ♦ + 2 coupes à ♥ + 2 ♣ = 10 levées.

C'est piège en l'air, peut être qu'avec singleton ♦ S l'aurait entamé en espérant faire une coupe...

Sauf si N a contré "debout sur la table" auquel cas il faut jouer les ♣ 5-0.

**Etui 23**

Sud Donneur  
tout le monde vulnérable

♠ R 4  
♥ V 10 4  
♦ V 4 2  
♣ D V 9 5 3

♠ A V 8 7 5 3 2  
♥ A 5 2  
♦ A  
♣ A 6



♠ D 10 9  
♥ R D 6  
♦ R 10 5 3  
♣ R 10 7

♠ 6  
♥ 9 8 7 3  
♦ D 9 8 7 6  
♣ 8 4 2

<i>Ouest</i>	<i>Nord</i>	<i>Est</i>	<i>Sud</i>
			Passe
1 ♠	Passe	2 ♦	Passe
2 ♠	Passe	4 ♠	Passe
4 SA	Passe	5 ♦	Passe
5 ♥	Passe	6 ♣	Passe
6 ♠	Passe	6 SA	Passe

sur 2 ♦, les ♠ d'O ne sont pas assez beaux pour dire 3 ♠. 3 ♠ promet une couleur qui ne perd qu'une levée en face d'un singleton.

L'enchère de 2 ♠ ne promet pas une main minimum, elle dit juste que l'on a pas d'autre enchère.

2 SA promettrait 15-17 régulier, 3 ♣ promettrait 15 et + avec au moins 4 ♣. 3 ♦ le fit à ♦...

E dit 4 ♠, montrant une main de valeur d'ouverture avec au moins 3 ♠.

O, connaissant le fit au moins dixième, peut poser le Blackwood.

Il apprend que son partenaire n'a pas de clé (41-30). Il demande s'il a la D♠ par l'enchère de 5 ♥.

E répond qu'il l'a ainsi que le R♣ en disant 6 ♣.

O conclut à 6 ♠. E avec sa main très forte devrait dire 6 SA en tournoi par paire.

Le jeu de la carte ne pose pas de problème, on rend le R♠, le reste est maître.

On peut penser à ouvrir la main d'O de 2 ♣. On compte 5 levées de ♠ + 3 As = 8 levées.

C'est une option, mais les ♠ ne sont pas assez beaux.

Si vous avez choisi cette option, la séquence devrait être:

2 ♣ - 2 ♦ -

2 ♠ - 3 ♠ - (3 ♠ est une enchère de chelem fittée ♠)

3 SA - 4 ♣ -

4 ♦ - 4 SA -

5 ♣ - 6 SA - (5 ♣ promet 4 ou 1 clé. Le 41-30 est plus efficace que le 30-41). 6 SA conclusion.

- -

**Pour rappel:** le Blackwood 41-30 par du principe que l'on répond plus souvent une clé que zéro quand on répond au BW. Cela permet de s'arrêter à 5 ♣ dans le cas de l'atout ♣. Cela permet aussi de demander la D à l'atout ♥:

4 SA - 5 ♣ -

5 ♦: as-tu la D d'atout?



### Etui 24

Ouest Donneur  
Personne vulnérable

♠ 5 4 3	♠ R	♠ A 9 8 6
♥ A D 5	♥ V 9 8	♥ 10 7 6 4
♦ D 7 3	♦ A R V 10 6 5 2	♦ 8 4
♣ A 8 6 2	♣ 10 4	♣ R 9 7

♠ D V 10 7 2  
♥ R 3 2  
♦ 9  
♣ D V 5 3



Ouest	Nord	Est	Sud
1 ♣	1 ♦	X	1 ♠
Passe	2 ♦	Passe	Passe
Passe			

Le contre d'E montre des points avec les deux majeures (ou aucune et dans l'impossibilité de nommer les SA).

Les quatres joueurs ayant parlés, N se contente de 2 ♦ qui devient le contrat final.

E entame le 7 ♥ .

Pour battre, il faut que le camp de la défense arrive à diagnostiquer que N est 1-3-7-2.

L'entame montre que E a 4 ♥ , donc N en a 3.

E a contré et il a 4 ♥ .Il a donc aussi 4 ♠ ,sinon il aurait dit 1 ♥ sur 1 ♦ ( dans le standard Français, cela n'est pas le cas si vous jouez le cachalot.X montrerait au moins 4 ♥ ,1 ♥ au moins 4 ♠ et 1 ♠ équivaldrait à un contre d'appel <https://dsbridge.fr/pages/techniq/conventions/cachalot.htm>).

N n'a donc qu'un ♠ .

N a donc 2 ou 3 ♣ selon qu'il est 7 ou 6 ♦ .

Après la D♥ , O rejoue ♠ pour l'A, le 10♥ laissé filé.N prend ,s'il rejoue AR♦ il y aura une de chute.

Sinon, le flanc doit prendre le retour ♣ ,tirer l'A♥ et rejouer ♣(ou prendre le retour ♥ et rejouer x♣ pour le R♣ et ♣ pour l'A♣. On connaît le R♣ en E grace au X. Si N n'a que 6 ♦ , E a le R♣ second et il faut jouer petit pour le R et ♣ pour l'A puis ♣ coupé par E. Si N a 7 ♦ ,c'est lui qui coupera le ♣ et rendra le ♦ ). E rejoue ce qu'il veut ( sauf atout ) et N est obligé de couper et de rendre la D♦ .

Tout est une histoire de compte, de fait.

PS: pour que S répète ses ♠ il lui en faut 6.

**Etui 25**

Nord Donneur  
E-O vulnérable

♠ V 10	♠ D 7 5	♠ R 9 8 2
♥ R 6	♥ V 9	♥ A 10 7
♦ V 10 8 3 2	♦ A D 9 5	♦ R 6 4
♣ D V 10 3	♣ R 6 5 2	♣ 8 7 4
		
♠ A 6 4 3 ♥ D 8 5 4 3 2 ♦ 7 ♣ A 9		

<i>Ouest</i>	<i>Nord</i>	<i>Est</i>	<i>Sud</i>
	1 ♦	Passe	1 ♥
Passe	1 SA	Passe	2 ♣
Passe	2 ♦	Passe	2 ♥
Passe	Passe	Passe	

2 As 10 points et 6 coeurs valent bien un Roudi.

***Pour rappel:le Roudi permet de retrouver un fit dans la majeure du répondant.***

1 ♦ - 1 ♥ -

1 SA - 2 ♣ : Roudi demandant à l'ouvreur des précisions

2 ♦ : je n'ai que deux cartes à ♥ de 12 à 14 points

2 ♥ : j'ai 3 ♥ dans une ouverture minimum

2 ♠ : j'ai 3 ♥ dans une ouverture maximum

N répond 2 ♦ car il n'a que 2 ♥, S dit 2 ♥ montrant une main avec des envies de manche si le partenaire est maximum. N étant minimum, il passe sur 2 ♥.

Entame D ♣

Dans un cas comme celui-là, il vaudrait mieux que ce soit le flanc qui joue atout, cela nous assurerait de ne perdre que deux atouts.

Pour cela,prenez de l'A ♣ et rejouez ♠ pour la D.

Vous rejouerez ultérieurement A ♠ et ♠ pour essayer d'en couper un s'ils ne sont pas 3-3.

Si le R ♠ est placé,parfait.

Sinon, si les ♠ sont 4-2, le flanc vous rejouera surement atout pour ne pas que vous puissiez en couper un.

Vous perdrez donc 2 ♥+3 ♠.

Si le flanc ne rejoue pas atout et que votre 4ème ♠ est surcoupé, il faudra que ce soit par la main qui a 3 atouts.

**Etui 26**

Est Donneur  
tout le monde vulnérable

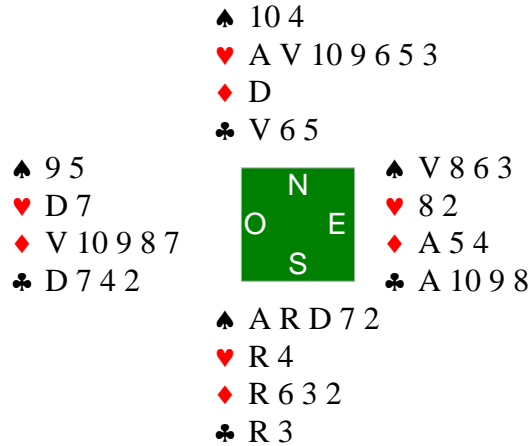

<i>Ouest</i>	<i>Nord</i>	<i>Est</i>	<i>Sud</i>
Passe	1 SA	Passe	1 ♠
Passe	4 ♥	Passe	2 SA
Passe		Passe	Passe

Sur 1 SA qui promet 6 points minimum, S dit 2 SA montrant 17-18 ( à 19 il aurait dit 3 SA car 19+6=25). N bondit à 4 ♥.

**Pour info:**

il existe un système qui consiste à jouer 2 SA forcing afin de pouvoir décrire plusieurs types de main. Si vous voulez l'étudier, vous le trouverez

ici:<http://ancar83.free.fr/Feuilles/Le2SAforcingsuiteauneouverturede1enmajeure.htm>

Entame : E a une entame difficile, il sait que S a beaucoup de jeu avec 5 ♠. Il sait également que N est long à ♥.

S'il entame ♠ ou ♥, il risque de ne plus revoir ses As.

Il entame de l'A ♦ pour voir le mort.

La prudence est de tirer son deuxième As. Le déclarant ne se trompera pas, il sait que Est qui a entamé l'A ♦ sans le R a forcément l'A♣, sinon il aurait entamé ♣.

11 levées.

### Etui 27

Sud Donneur  
Personne vulnérable

		♠ R V 8 5		
		♥ V 6 5		
		♦ A V 8 4		
		♣ 7 4		
♠ 10 7 6 3			♠ A D 9	
♥ 8 7			♥ A R D 10 9 4	
♦ D 7 6 3			♦ 2	
♣ 10 8 2			♣ A V 5	
		♠ 4 2		
		♥ 3 2		
		♦ R 10 9 5		
		♣ R D 9 6 3		
<i>Ouest</i>	<i>Nord</i>	<i>Est</i>	<i>Sud</i>	
			Passe	
Passe	Passe	2 ♣	Passe	
2 ♦	Passe	2 ♥	Passe	
Passe	Passe			

Entame R♣N met le 7 et E prend de l'As.

E tire trois tours de ♥ et rejoue le V♣.

S doit duquer et ne prendre que le troisième tour de ♣.

Pourquoi?

Il a vu le 7 chez son partenaire, celui-ci a donc deux ou 4 cartes ( ou le 7 sec ce qui n'empêchera pas de faire deux ♣ si on ne prend pas le V. La D écrasera le 10 et le 9 sera maître pour prendre le 4ème ♣ d'E. Effectivement si N n'a qu'un ♣ alors E en a 4 AV54).

Il ne peut pas en avoir 4 car E aurait l'A♣ sec, or il vient d'en rejouer.

Si S prend machinalement le V de la D, il permettra au déclarant d'aller au mort pour tenter une impasse.

Si elle est à ♦ ce n'est pas grave, mais si elle est à ♠, cela va lui permettre de gagner une levée.

En mettant petit ♣, puis en prenant le tour suivant de la D et en en rejouant pour obliger le déclarant à couper, il sera obligé de rendre 2 ♠.

Duquer le ♣ ne peut pas couler, mais cela peut rapporter une levée.

### Autre enchère:

Le 2 ♦ forcing de manche est obsolète et est de moins en moins joué par les joueurs de compétition. Il a le gros défaut de monter le palier des enchères juste pour annoncer un As. De plus, dès que vous répondez par une majeure, vous risquez de la jouer de la mauvaise main. Vous pouvez jouer quelque chose de simple et qui n'élève pas le niveau des enchères, tel que:

2 ♣: forcing de manche, relais à 2 ♦ obligatoire

2 ♦: fort indéterminé SAUF à ♥, relais à 2 ♥ obligatoire

2 ♥: **fort à ♥** (le barrage à 2 ♥ est peu efficace comparé au barrage à 2 ♠)

2 ♠: faible à ♠

Ou, par exemple, le 2 ♣ bivalent que vous trouverez ici: <http://chinonbridge.free.fr/pdf/2T-Bivalent.pdf>

**Etui 28**

Ouest Donneur  
N-S vulnérable

♠ 9 8 3	♠ V 6	♠ R 7 4 2						
♥ R 10 7 5 4	♥ V 3	♥ D 9 8 2						
♦ 10 5 2	♦ A D 7 6 4	♦ 3						
♣ R 9	♣ 8 7 5 3	♣ A D V 2						
<table style="border: 2px solid green; width: 60px; height: 60px; margin: auto; text-align: center; border-collapse: collapse;"> <tr><td style="padding: 5px;">O</td><td style="padding: 5px;">N</td><td style="padding: 5px;">E</td></tr> <tr><td style="padding: 5px;">S</td><td style="padding: 5px;"></td><td style="padding: 5px;"></td></tr> </table>			O	N	E	S		
O	N	E						
S								
♠ A D 10 5								
♥ A 6								
♦ R V 9 8								
♣ 10 6 4								

<i>Ouest</i>	<i>Nord</i>	<i>Est</i>	<i>Sud</i>
Passe	Passe	1 ♣	Passe
1 ♥	Passe	2 ♥	X
3 ♥	Passe	Passe	Passe

S ne peut pas contrer 1 ♣ car il n'a pas assez de ♥.

Quand l'enchère lui revient à 2 ♥, il contre d'appel pour montrer l'ouverture et une main intéressée par les ♠ et les ♦.

O doit dire 3 ♥ au nom de son 5ème ♥. Il connaît 9 atouts dans son camp.

C'est une enchère de barrage et ,en aucun cas, un espoir de manche.

Si O avait des envies de manche, il pourrait dire XX,2 SA,3 ♣,3 ♦ selon sa main.

Si O décide de passer sur 2 ♥, il risque de permettre au camp NS de retrouver le contrat de 4 ♦.

La **loi de Verne**, dite loi des levées totales, précise qu'un camp peut jouer au palier de son nombre d'atouts (ici neuf atouts, on peut jouer au palier qui nécessite de faire 9 levées. Donc 3 ♥). Si l'on chute, cela veut dire que l'adversaire gagnait quelque chose.

Rouge elle est à modérer, car -2 valent 200 points. Vert elle est très bien.

Vous trouverez cette loi ici:

[https://fr.wikipedia.org/wiki/Loi\\_des\\_lev%C3%A9es\\_totales#:~:text=La%20loi%20des%20lev%C3%A9es%20totales,peuvent%20faire%20monter%20leurs%20ench%C3%A8res.](https://fr.wikipedia.org/wiki/Loi_des_lev%C3%A9es_totales#:~:text=La%20loi%20des%20lev%C3%A9es%20totales,peuvent%20faire%20monter%20leurs%20ench%C3%A8res.)

A 3 ♥ O perdra 3 ♠ +1 ♥ +1 ♦.

-1 50 pour les adversaires. Mais ils gagnent 4 ♦ 130.

Si N a le courage de dire 4 ♦ sur 3 ♥, chapeau.

**Etui 29**

Nord Donneur  
tout le monde vulnérable

<p>♠ R V 5 2 ♥ D 10 6 5 4 ♦ A 8 ♣ V 4</p>		<p>♠ D 8 7 4 ♥ A ♦ R 3 2 ♣ R 9 7 6 3</p> <p>♠ A 9 3 ♥ R V ♦ D 9 7 6 5 ♣ D 10 2</p>
<p>♠ 10 6 ♥ 9 8 7 3 2 ♦ V 10 4 ♣ A 8 5</p>		

<i>Ouest</i>	<i>Nord</i>	<i>Est</i>	<i>Sud</i>
	1 ♣	1 ♦	Passe
1 ♥	Passe	1 SA	Passe
2 ♣	Passe	2 SA	Passe
Passe	Passe		

S n'a pas assez de jeu pour pouvoir dire 1 ♥, surtout qu'il a des ♥ anémiques. Avec AV10xx au lieu de l'A♣ et du V♦, c'eût été différent.

O cüe-bidde en disant 2 ♦ pour retrouver un fit à ♥. Il n'y a pas de Roudi sur une intervention. E n'étant pas fitté, mais pas minimum dit 2 SA avec l'arrêt ♣.

O ayant déjà dit qu'il avait au moins 11 points passe. Si son partenaire avait été suffisamment beau pour gagner la manche, il l'aurait nommée.

S est très embété à l'entame, l'entame dans 5 ♥ est tentante.

O a fait un cüe-bid, surment pour retrouver un fit ♥. Cela sous-entend qu'il en a 5 lui aussi. Cela rend l'entame ♥ moins attirante.

E a dit 1 SA sur 1 ♥ de son partenaire. Il semble avoir une main 5332 sans 4 ♠.

Il pourrait aussi être 1 ♠3♥5♦4♣ ou 3♠1♥5♦4♣, ou encore 2♠2♥5♦4♣ auquel cas il n'a pas d'autre enchère que 1 SA.

Dans tous les cas mon partenaire semble être long à ♣, l'entame ♣ semble plus intéressante.

- sur entame ♥: N prend et rejoue ♣ pour l'A♣ et ♣. Le déclarant connaît 4 ou 5 ♥ en S ainsi que l'A♣. avec un R en plus il aurait sûrement dit 1 ♥. Les R de ♠ et de ♦ sont donc marqués en N. E en main joue le R♥, sur lequel N jette un ♦ (ou un ♠) et remonte au mort à l'A♠.

On connaît 1A♥ sec en N, le R♠ et le R♦. Pour arriver à 12 points il lui faut aussi la D♠ (un doute sur le V♦) l'impasse à la D ne peut donc pas fonctionner.

Il tire D♥ et 10♥. N qui a les deux R et la D♠ est face à un problème compliqué.

S'il jette 2 ♠, E fera 4 ♠+3 ♥+1 ♦+1 ♣ pour 9 levées.

S'il jette 2 ♣, E rejoue ♦ et il ne perdra que 1 ♥+1 ♦+2 ♣ toujours pour 9 levées.

S'il jette 1 ♠+1 ♣, E joue V♠ la D et l'As. Si le 10 apparaît en S le déclarant fera 4 ♠+3 ♥+1 ♣+1 ♦ soit 9 levées. sinon il remettra N en main qui sera obligé de jouer sous le R♦ (le dernier ♠ et l'A♦ feront les deux dernières levées). Le déclarant fera seulement 8 levées.

Rq: pour réduire à 8 levées à coup sûr, il faut jouer ♣ à blanc après l'A♥

- sur entame ♣, le flanc fera 4 ♣+1 ♥ soit 8 levées pour EO.

**Etui 30**

Est Donneur  
Personne vulnérable

	♠ V 10 7		
	♥ A 4		
	♦ A D 7 5		
	♣ V 9 5 2		
♠ 8 6 4	<div style="display: inline-block; background-color: green; color: white; padding: 5px; text-align: center;">             N O     E    S           </div>	♠ R 5 3 2	
♥ 8 6 5		♥ R V 9 7 2	
♦ R 9 8 6 3 2		♦ 10	
♣ 3		♣ D 10 4	
	♠ A D 9		
	♥ D 10 3		
	♦ V 4		
	♣ A R 8 7 6		
<i>Ouest</i>	<i>Nord</i>	<i>Est</i>	<i>Sud</i>
		Passe	1 SA
Passe	3 SA	Passe	Passe
Passe			

entame 6 ♦

S prend du V.

A ♣, le meilleur maniement est de tirer AR (40% les ♣ 2-2 + la D sèche pour un total de 52%).

Faire la double impasse serait à 25% .

S tire donc AR♣ et ♣ pour la D d'E.

E voit 12 points au mort, le déclarant en a entre 15 et 17 ce qui fait un total de 27-29.

Il a lui même 9 points pour un total de 36-38.

E sait donc que son partenaire a entre 2 et 4 points.

Le 6 ♦ en quatrième meilleure semble promettre une pièce, en effet à part:

- 7643 où l'on entame le 6 ( deuxième dans 4 cartes sans honneur)

- 643 où l'on entame le 6 (top of nothing, la plus grosse dans 3 petits)

Le 6 promet un honneur. Ici le R puisque nous avons le 10, que l'on voit AD au mort et que l'on a vu le V chez le déclarant.

O n'a donc statistiquement rien à part son R♦ .

Rejouer ♥ permettrait à S de faire sa D♥ ( comme nous avons RV, il ne peut pas se tromper).

Il faut donc rejouer ♠. Si S a AD ce qui semble être le cas, notre R est de toute façon placé.

Sur retour ♥, le déclarant va faire 3 ♠+2 ♥+3 ♦+4 ♣= 12 levées.

Sur retour ♠, il fera 3 ♠+1 ♥+3 ♦+4 ♣=11 levées.

Sur retour ♠, S peut essayer une fin de coup au cas où O ait également le R♥.

La position serait dans ce cas à 4 cartes:

	♠ -		
	♥ 4		
♠ -	♦ AD7	S joue le 6 ♣ et O est squeezé. S'il jette son R♥, le déclarant fait la	
♥ R	♣ -	et AD♦.	
♦ R98		S'il jette un ♦, S fait les trois ♦ en faisant l'impasse au R connu d'O	
	♠ -		
	♥ D10	Malheureusement cela ne marche pas, mais si vous avez essayé	
	♦ 4	bravo!	
	♣ 6		

**Etui 31**

Sud Donneur  
N-S vulnérable

♠ 10 9 8 3  
♥ D 4  
♦ A 7 3 2  
♣ R 8 2

	♣	♦	♥	♠	N
N	5	4	3	2	4
S	5	4	3	2	4
E	-	-	-	-	-
O	-	-	-	-	-

♠ R V 7 6  
♥ —  
♦ R 9 8 4  
♣ A D 10 7 3



♠ D 5 4 2  
♥ R 10 8 5  
♦ V 6  
♣ V 9 6

♠ A  
♥ A V 9 7 6 3 2  
♦ D 10 5  
♣ 5 4



**Etui 32**

Ouest Donneur  
E-O vulnérable

♠ 9 8 2  
♥ V 7 3  
♦ V 10 7  
♣ 6 5 3 2

♠ D 7 5 4  
♥ 8  
♦ 9 6 5  
♣ A R V 10 9



♠ A R V 10 6  
♥ D 10 9 5  
♦ 8 3 2  
♣ 7

	♣	♦	♥	♠	N
N	-	1	1	-	-
S	-	1	1	-	-
E	3	-	-	3	1
O	3	-	-	3	1

♠ 3  
♥ A R 6 4 2  
♦ A R D 4  
♣ D 8 4

**Etui 33**

Nord Donneur

Personne vulnérable

♠ R 5 3  
♥ 9 6 5 2  
♦ R V 3  
♣ V 10 4

	♣	♦	♥	♠	N
N	-	5	1	5	3
S	-	4	1	4	3
E	-	-	-	-	-
O	1	-	-	-	-

♠ A 6 2  
♥ R V 7  
♦ A 7 6 5  
♣ A R D



♠ 10 7  
♥ A D 8 4  
♦ 2  
♣ 9 8 6 5 3 2

♠ D V 9 8 4  
♥ 10 3  
♦ D 10 9 8 4  
♣ 7

**Etui 34**

Est Donneur  
N-S vulnérable

♠ R D  
♥ A V 9 7  
♦ R 7  
♣ V 8 5 3 2

	♣	♦	♥	♠	N
N	-	-	-	-	-
S	-	-	-	-	-
E	1	5	4	2	3
O	1	5	4	2	3

♠ 9 4  
♥ R 10 5 4  
♦ V 9 3  
♣ R 10 7 6



♠ V 7 5 3  
♥ D 8 6  
♦ A D 10 6 2  
♣ A

♠ A 10 8 6 2  
♥ 3 2  
♦ 8 5 4  
♣ D 9 4

**Etui 35**

Sud Donneur  
E-O vulnérable

♠ V 5  
♥ D V 10 9  
♦ R 10 9 7  
♣ R 10 4

	♣	♦	♥	♠	N
N	-	-	3	4	1
S	-	-	3	4	1
E	1	-	-	-	-
O	1	-	-	-	-

♠ A D 7 6  
♥ 6 5 3 2  
♦ A V 6 5 3  
♣ —



♠ 10 4  
♥ R 7  
♦ D 8 4  
♣ A V 8 7 6 2

♠ R 9 8 3 2  
♥ A 8 4  
♦ 2  
♣ D 9 5 3

**Etui 36**

Ouest Donneur

tout le monde vulnérable

♠ D 7 5 3  
♥ A D 10 7 4  
♦ R 2  
♣ 10 7

♠ 10 4  
♥ 9 8  
♦ D 10 9  
♣ A R V 9 6 4



♠ A 9  
♥ V 2  
♦ V 8 7 6 5 4  
♣ 5 3 2

	♣	♦	♥	♠	N
N	-	-	4	4	-
S	-	-	4	4	-
E	2	2	-	-	-
O	2	2	-	-	-

♠ R V 8 6 2  
♥ R 6 5 3  
♦ A 3  
♣ D 8